

## NewAir I.B. Flex®

Sistema de Embalagem  
Insuflável

Embalagem  
Insuflável  
Versátil



## MAIOR PRODUTIVIDADE, EM MENOS ESPAÇO

O sistema de embalagem insuflável NewAir I.B. Flex® produz materiais NewAir I.B.® e Bubble Wrap IB® a velocidades de até 30m por minuto. O enchimento mais rápido do material de embalagem aumenta a produtividade a eficiência e o número de embalagens por hora. O Sistema NewAir I.B. Flex® tem dimensões compactas (menos de 0,5m<sup>2</sup>) que funcionam bem em ambientes trabalho com pouco espaço.

## O ENCHIMENTO DE ALTA PRESSÃO REDUZ A NECESSIDADE DE MATERIAIS ATÉ 50%

O sistema NewAir I.B. Flex® trabalha com uma vasta gama de filmes. Ao otimizar o tipo correto de filme para cada aplicação, podemos conseguir uma poupança de material até 50%.

## FIABILIDADE ÍMPAR

Os atrasos na embalagem podem comprometer a produtividade. Elimine os riscos de paragens graças à fiabilidade do sistema de embalagem insuflável NewAir I.B. Flex®. Os equipamentos são fabricados com materiais, componentes e revestimentos de alta qualidade para a máxima fiabilidade e vida-util do sistema.

## ACESSÓRIOS PARA TODAS AS CONFIGURAÇÕES

O sistema NewAir I.B. Flex® é complementado por uma grande variedade de acessórios:

- Suporte do Sistema e Enrolador
- Sistema Instasheete™
- Sistema de Fornecimento Jet Stream®

## A DIFERENÇA ESTÁ NA BARREIRA

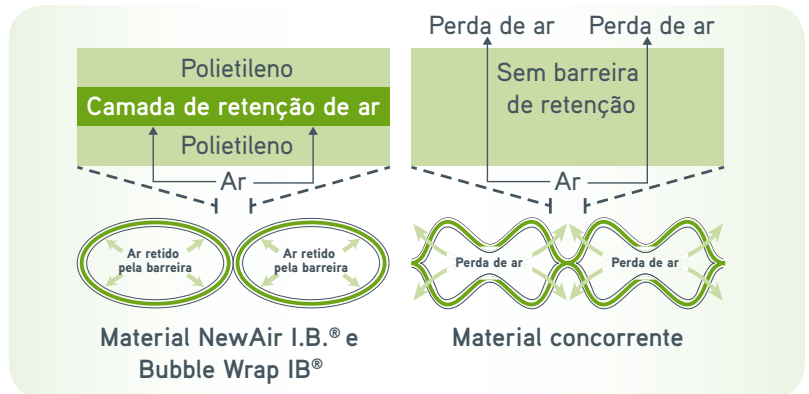

## ESPECIFICAÇÕES

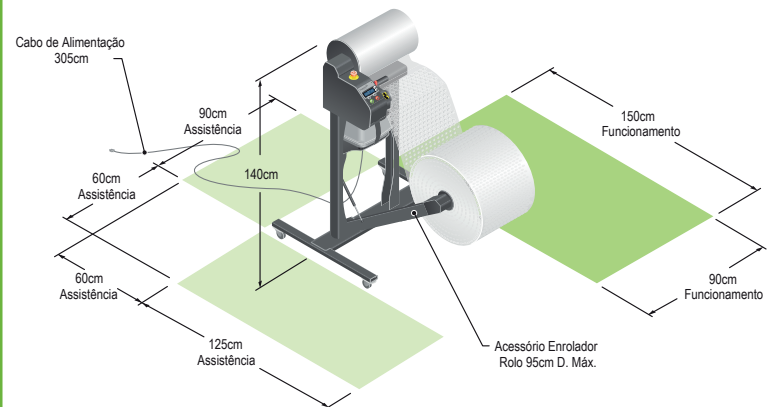

Configuração do Sistema - Suporte com Versão de Enrolador de Rolo

### Elétricas:

220/240 VCA 50/60 Hz 2A, Monofásico

### Peso:

Apenas Sistema 29kg  
Sistema + Suporte 51kg  
Sistema + Suporte + Enrolador 59kg

### Tamanho global (C x L x A):

74cm x 66cm x 48cm

